

---

***Svennes***

**Verktugsmekaniska AB**

---





## Välkommen till Svennes Verktygsmekaniska AB

Vi är specialiserade på:

- Stycktillverkning inom skärande bearbetning
- Legotillverkning
- Konstruktion
- Svets- och bearbetningsfixturer
- Mätning i mätmaskin

### Affärsidé

Svennes Verktygsmekaniska AB skall ta ett totalansvar åt våra kunder från idé, konstruktion, produktion, montering, inmätning och igångkörning av svetsfixturer, bearbetningsfixturer samt klipp- och bockverktyg. Kundens lönsamhet skall alltid vara vår ledstjärna. Vidare skall företaget åta sig legoproduktion med större och mindre serier.

### Historik

1993 bildades Svennes Verktygsmekaniska AB av verktygsmakaren Sven Svensson. Under åren 1993 – 2002 utvecklades verksamheten. 1996 köptes den första NC maskinen.

2003 förvärvades Svennes Verktygsmekaniska AB av Berne Svensson. Nya kunskaper och affärsförbindelser tillfördes företaget.

Idag är vi en av Sydöstra Sveriges modernaste företag inom skärande bearbetning. Vår mångsidighet och flexibilitet är vår styrka.

Sedan 2009 finns även konstruktionsföretaget Devo Engineering AB i koncernen.

## TOOLS

TILLSAMMANS GÖR VI INDUSTRIEN EFFEKTIVARE

På [www.tools.se](http://www.tools.se) kan du läsa mer om hur vi försörjer industrin med verktyg och förnödenheter.

Lallerstedts Gata 4, Karlskrona. 0455 30 75 75



## DEVO ENGINEERING

Vänd er med förtroende till oss när det gäller automationslösningar

[www.devoengineering.se](http://www.devoengineering.se)



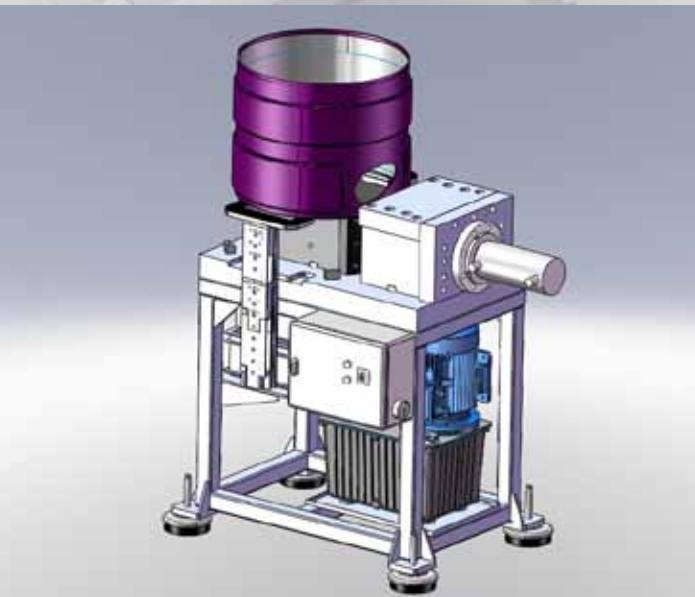
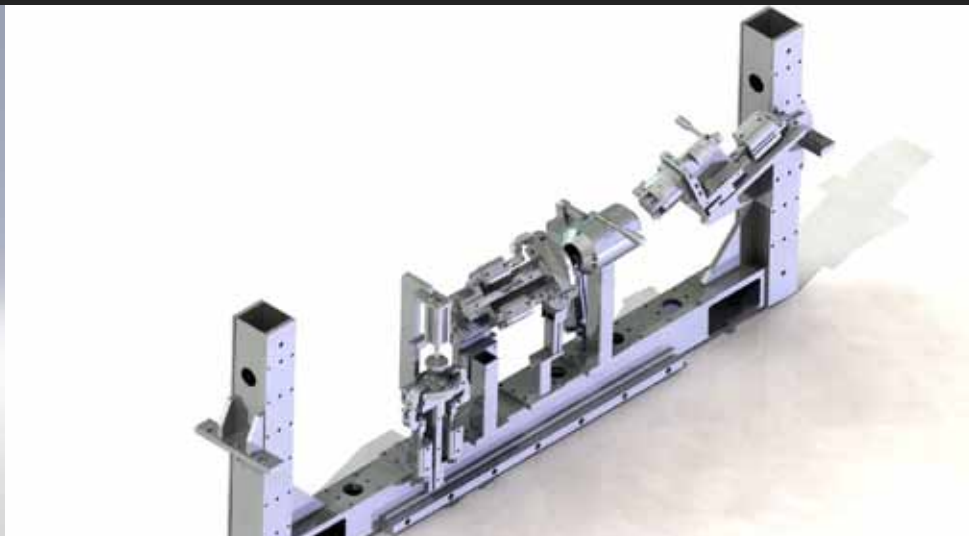
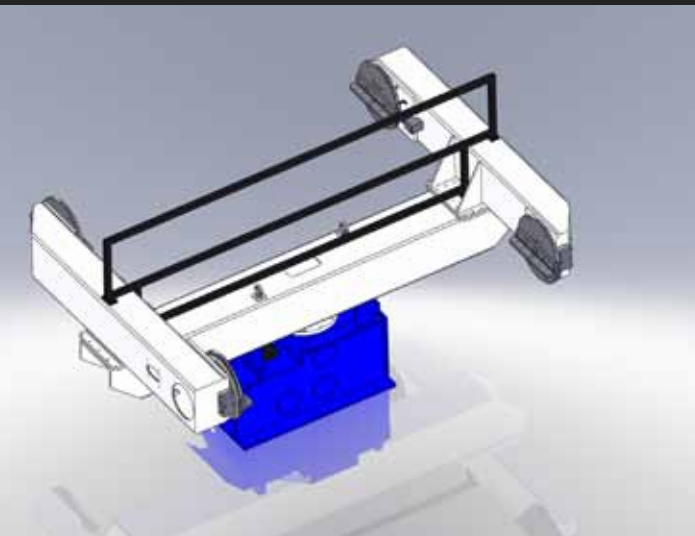

## Konstruktion

Svennes Verktygmekaniska AB har en egen konstruktionsavdelning med 3D ritningsprogram.

Idag har vi tre konstruktörer med inriktning på mekanisk konstruktion inom svetsfixturer, robotgripdon, specialmaskiner, klipp- och pressverktyg, bearbetningsfixturer, monteringsfixturer, lyftok och andra tänkbara hjälpmedel. Vi utför också avancerad ytmodellering som bearbetas direkt efter modell i verkstaden samt hållfasthetsberäkningar och CE-märkning.

Vårt mål är att den färdiga konstruktionen ska öka kundens lönsamhet genom produktutveckling, effektivisering samt höja kvalitén på produkter och tillverkningsprocesser. Vi har mycket god materialkunnskap för att välja de rätta egenskaperna för applikationen.

I konstruktionsprocessens framtagande till leverans, fungerar konstruktören som projektledare. Och har direkt kontakt med kund för att tillmötesgå kundens designidé och krav på produkt.

Kommunikation från andra CAD-system sker via neutralformaten IGES, STEP eller SAT. Vi levererar fullt konstruktionsunderlag i pappers- och digitalt format.

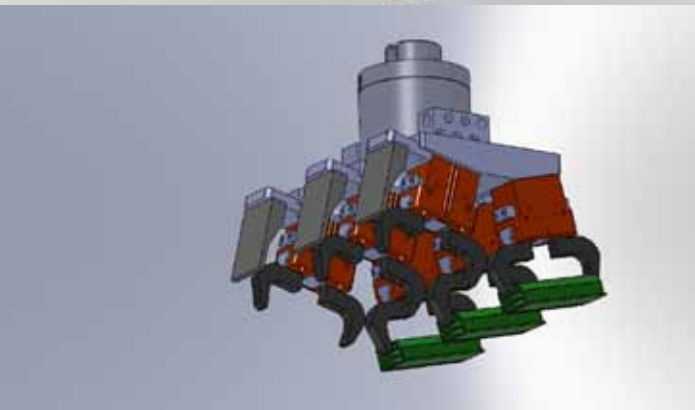

**"Den lilla konstruktionsavdelningen med de stora möjligheterna"**



Ta längre semester.  
Byt till ett bättre stål.

[www.uddeholm.se](http://www.uddeholm.se)

 UDDEHOLM



### **Råmaterial**

Välfyllda lager borgar för korta ledtider. Därför ser vi alltid till att lagerföra ett brett sortiment av råmaterial i olika dimensioner.

### **Kapning-svetsning-härdning**

All hantering av råmaterial, svetsning, kapning och härdning, utförs i egna lokaler. Något vi ser som en stor fördel eftersom det skapar flexibilitet i vår verksamhet, vilket gör att vi kan ge våra kunder en hög service. Till vårt förfogande har vi en komplett maskinpark med det mest moderna som marknaden har att erbjuda.

### **Produktion**

I vår moderna maskinpark med 3-4-5 axliga CNC-styrda fräsmaskiner, styrda och manuella svarvar och slipmaskiner uppnår vi våra kunders högt ställda krav.

Vi använder oss av Mastercam, när vi bereder våra jobb i de styrda maskinerna.

### **Montering**

Vi har en komplett monteringskedja och levererar enligt våra kunders önskemål.



**Hoffmann  
Group®**

**RAVEMA**

[www.ravema.se](http://www.ravema.se)

**EDSTRÖM'S**

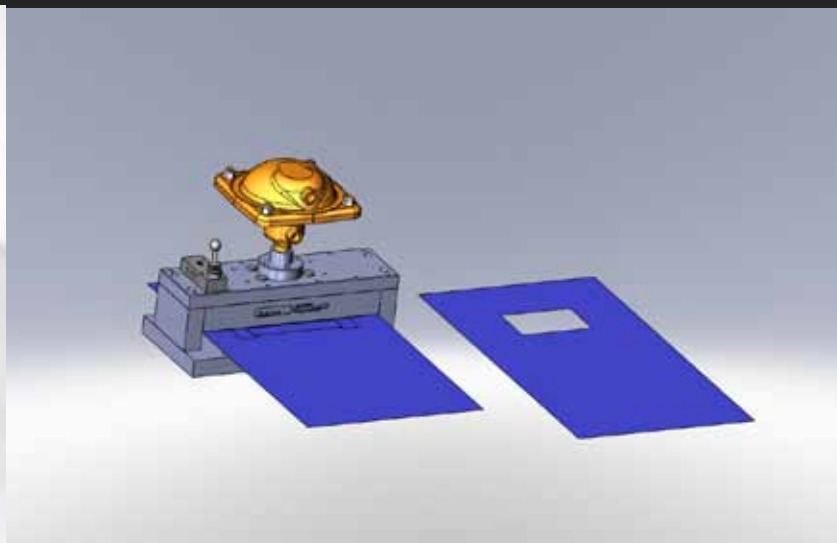

## Unika tjänster för verkstadsindustrin

- Fixtur
- Lägesställare

Vi är en oberoende tillverkare och kan anpassa våra produkter till alla robotsystem som finns på den svenska marknaden.

### Mätning

Vi mäter kontinuerligt våra internt tillverkade detaljer samt utför Lego-mätningar av bland annat fixturer.

### Misati

För dem av våra kunder som bygger hållfixturer, kan vi med glädje informera om att vi 2009 blev återförsäljare av Misati produkter för Skandinavien.

Misati ett pneumatiskt kraftspänne som används för fixering av detaljer under t. ex. robotsvetsning, bearbetning, bockning m.m. Känt för sina små inbyggnadsmått.



Svetsning och montage av konstruktioner både hos kund och hemma hos oss.  
Flyttning och montering av maskinläggningar.



### JS/SVERIGE



Profilering av svenskt näringsliv

JS Sverige AB  
Jörgen Kocksgatan 3  
S-211 20 Malmö

T/ +46 40 699 09 00  
F/ +46 40 699 09 01

W/ [jssverige.se](http://jssverige.se)

[www.stensborg.se](http://www.stensborg.se)

*Stensborgs*  
SVETS & MEKANISKA  
STENSBORG 370 45 FÄGELMARA  
Tel: 0455-36 60 16



### **Kvalitetspolicy**

Vi skall alltid förse våra kunder med produkter och tjänster som överensstämmer med ställda krav och förväntningar. Våra kunders önskemål och synpunkter omsätts snarast i praktisk handling i en anda av samarbete och ständiga förbättringar.

### **Certifiering**

ISO 9001:2000

Certifikatet gäller för: konstruktion, tillverkning, montering och inmätning av produkter med inriktning mot tillverkningsindustrin.

### **Utmärkelser**

Svennes Verktygmekaniska AB vann 2005 pris som Årets Superföretag, som delades ut av tidningen Veckans Affärer. 2006 blev företaget utsett till Årets Företag av organisationen Företagarna i Karlskrona.

### **Kontakt**

Svennes Verktygmekaniska AB  
Tennvägen 15  
371 50 KARLSKRONA

**Tel:** 0455-823 20

**E-post:** bs.svennes@telia.com

**Hemsida:** www.svennes-verktygsmek.se

